

Subalpes

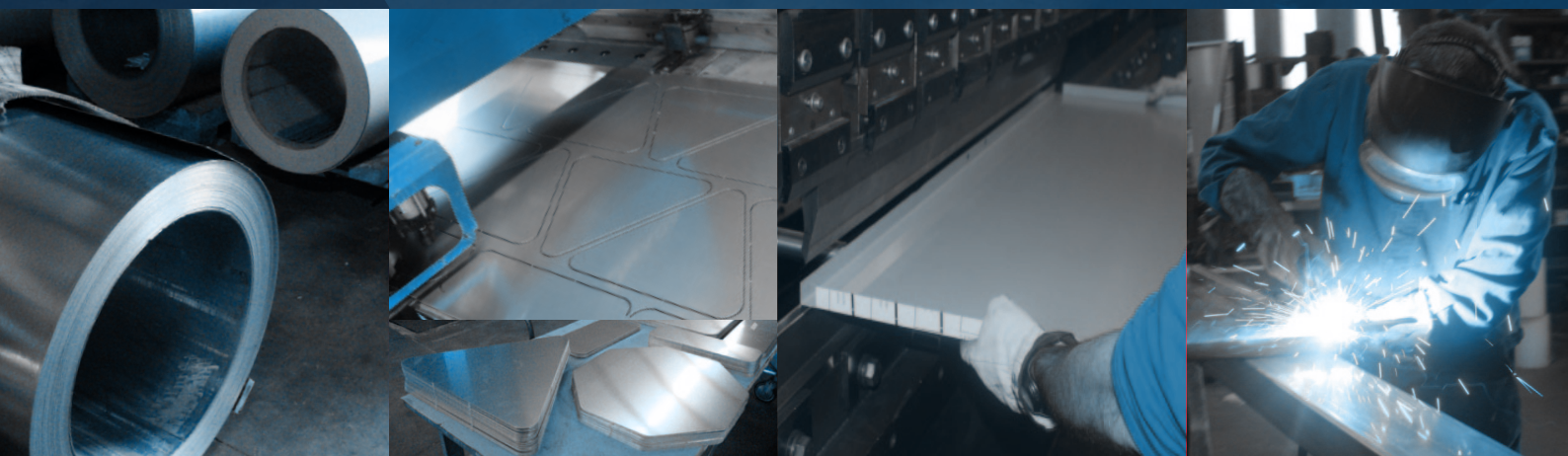

TOLERIE INDUSTRIELLE
DECOUPE - PLIAGE - MECANOSOUDURE

> PRESENTATION

- > PubAlpes est spécialisée dans la **fabrication et assemblage** de tout type de **pièces métalliques** (acier, aluminium) en **série** ou à l'**unité**, de façon **standard** ou **sur-mesure**.
- > Nous disposons d'un **site de production de 4000 m²** équipé de nombreuses machines nous permettant de transformer la matière première en produits semi-finis/finis de précision.

> Notre parc machines se compose entre autres :

- d'une **ligne de déroulage** pour traiter vos besoins en **grands formats (6M)**
- d'outils de **découpe** (poinçonneuse/cisailles/scies divers...)
- d'outils de **mise en forme** (presse plieuses, rouleuses, cintreuses ...)
- de postes de **soudure MIG et TIG**
- de postes de travail dédiés à l'**assemblage** et à l'**intégration d'autres matériaux** (plastiques, bois, éclairage, marquages divers)

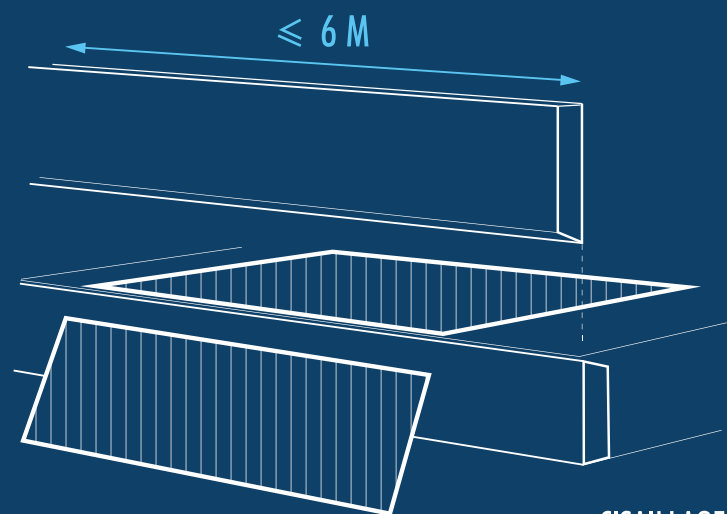

CISAILLAGE

POINCONNAGE

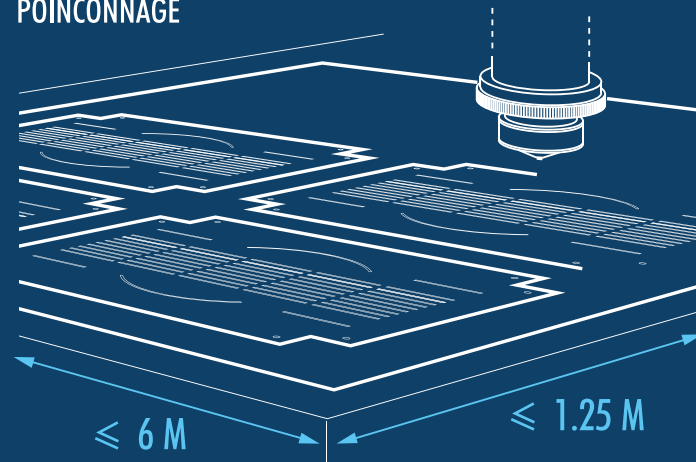

> DECOUPE

Nous sommes équipés d'une **poinçonneuse** grand format et de deux **cisailles** de 3 mètres et 6 mètres.

Le **POINCONNAGE** consiste à cisailer sur un contour fermé . Sa large palette d'outils nous permet de réaliser toutes formes de trous, de découpes et des déformations diverses .

MATERIAUX :

ACIER brut/traité (galva, prélaqué ...)
ALUMINIUM brut/prélaqué

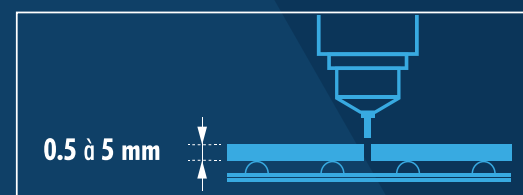

EXEMPLES DE POINCONNAGE

PERFORATIONS 

DECOUPE DROITE / COURBE 

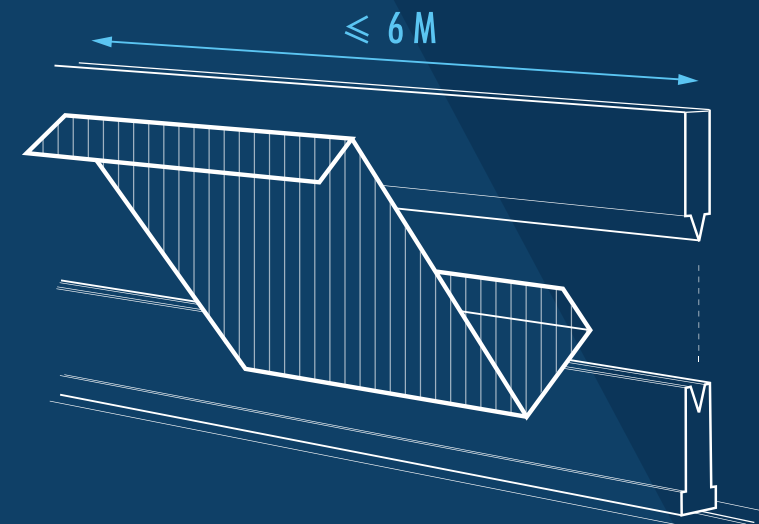

EXEMPLES DE PLIAGE : simple ou double plis ...

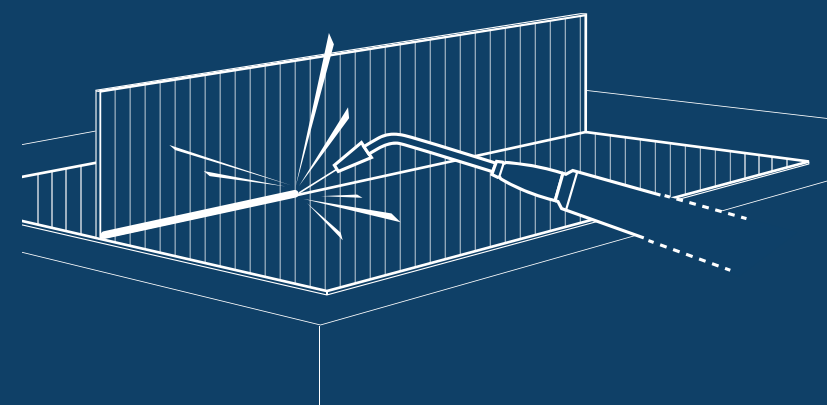

FINITION

Pour la finition de vos pièces en acier, nous vous proposons la galvanisation à chaud ou à froid afin de les protéger durablement contre l'oxydation.

> PLIAGE

Nous sommes équipés de 4 presses plieuses à commande numérique.

MATERIAUX :

ACIER brut/traité (galva, prélaqué ...)
ALUMINIUM brut/prélaqué

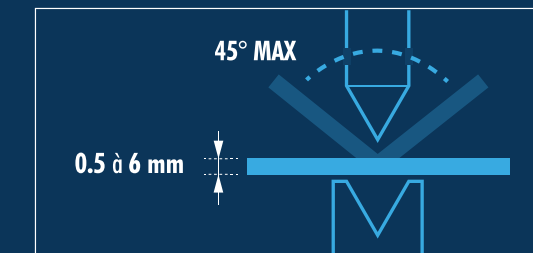

PRECISION DU PLIAGE : au degré près et au 1/10 de mm

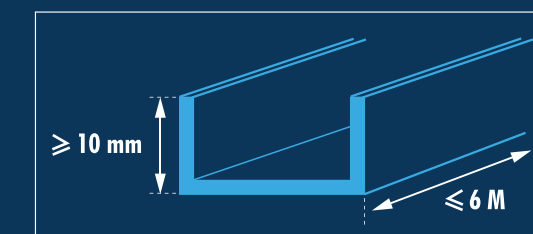

> MECANOSOUDURE

Nous sommes équipés de 5 postes à souder.

3 MIG (acier) et 2 TIG (aluminium), un standard et un pulsé (pour les fortes épaisseurs).

Nous soudons tout type et sections de profilés carré, rond et autres ainsi que toute forme de tôles pour vos réalisations de petite et très grande taille .

MATERIAUX :

ACIER brut/traité (galvanisé)
INOX brut
ALUMINIUM brut

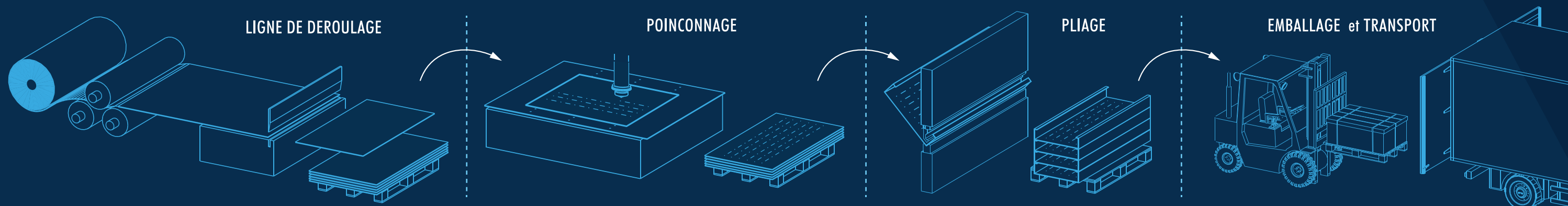

> COMPETENCES ET SERVICES

- > Notre équipe expérimentée de 17 personnes dont 12 en production est à votre service pour vous conseiller, développer, réaliser dans les meilleurs délais et à des prix très compétitifs vos projets.
- > Notre bureau d'étude vous accompagne dans l'élaboration technique de vos projets afin d'en assurer la bonne faisabilité et minimiser les coûts de production.
- > Nous distribuons à travers la France par messagerie ou par camion en livraison directe sans rupture de charge.

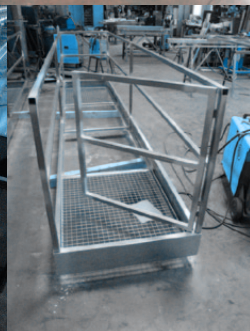
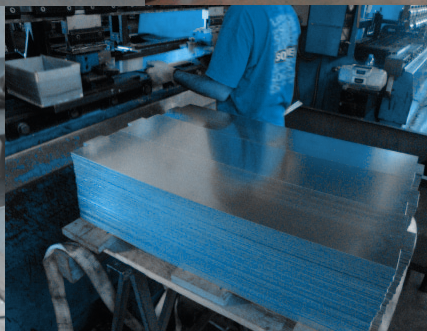
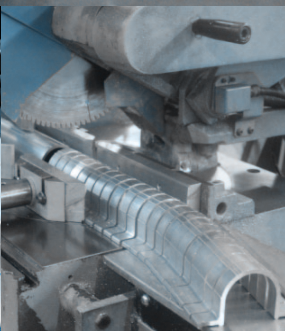
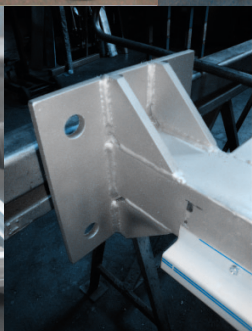
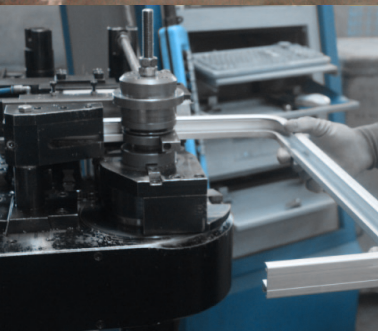
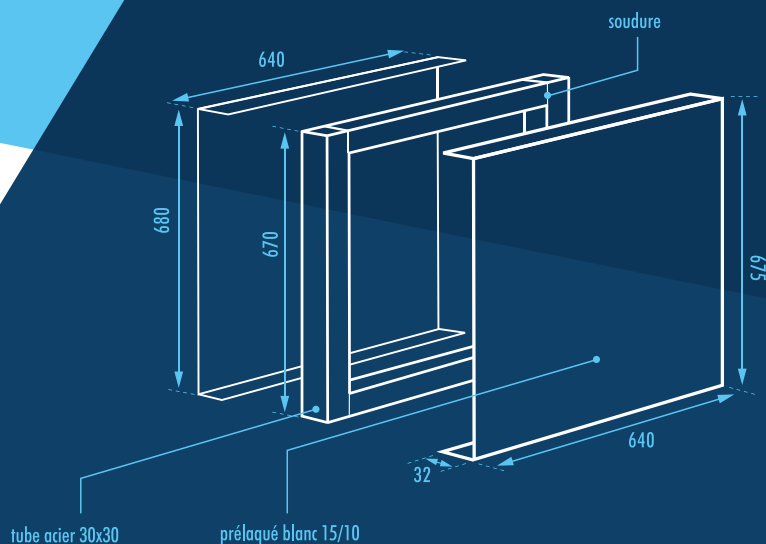

www.pubalpes.fr

75 rue de l' Eygala - Centr'alp - 38460 Moirans

tel : 04 76 50 24 54

fax : 04 76 50 12 30

mail : commercial@pubalpes.fr / accueil@pubalpes.fr

